

LED Downlight | LED Deckeneinbauleuchte

UGR<19, IP54

Die KLB LED Downlights lassen sich perfekt in jede Architektur integrieren und sorgen für eine harmonische Beleuchtung, die den höchsten Anforderungen gerecht wird. Das gerichtete Licht mit LED Technologie und hoher Lichtausbeute ist ideal für den Einsatz zur akzentuierten Beleuchtung, z.B. in Eingangshallen, Fluren oder ähnlichen Räumen.

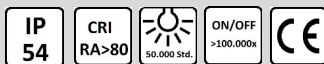
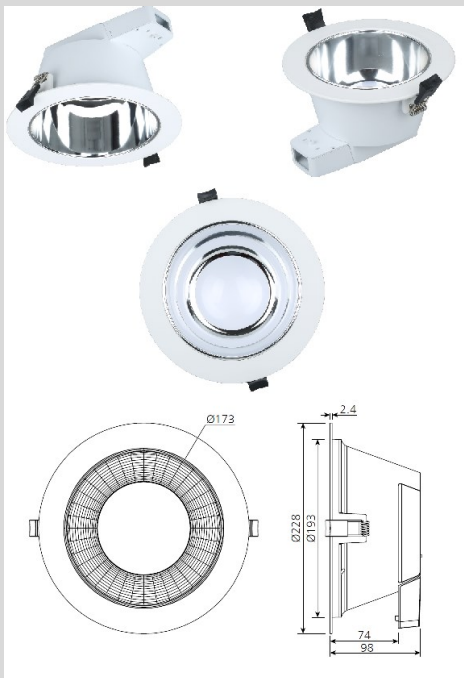

Material:	Aluminium, Kunststoff
Abstrahlwinkel:	90°
LED Typ:	SMD
Farbwiedergabeindex (CRI):	Ra>80
Eingangsspannung:	AC 200-240V
Schutzart:	IP54
Installation:	in Decken mit Montageklammern
Betriebstemperatur:	-20 / +40°C
Relative Luftfeuchtigkeit:	10% ~ 90%
Zertifizierung:	CE, RoHS
Lebensdauer:	ca. 50.000 Stunden (L70)
Gewährleistung:	3 Jahre
Lieferumfang:	LED Downlight mit integriertem Treiber

Art.-Nr.	Nennleistung	Lumen ca.	Abmessungen	Lochmaß	Farbtemperatur*
22290.4	6W	550-590lm	Ø110x70mm	Ø90-95mm	4000K
22291.4	13W	1200-1460lm	Ø145x82mm	Ø125-135mm	4000K
22292.4	18W	1580-1850lm	Ø172x95mm	Ø150-165mm	4000K
22293.4	25W	2200-2550lm	Ø228x98mm	Ø200-210mm	4000K

*Optional in 5000K und 3000K erhältlich